

**Malzeme Tanımı:** 70.0x24.9 Çerçevesiz Tork Motoru (H-80)

| Motor Parametreleri                  |                                  |
|--------------------------------------|----------------------------------|
| Nominal Tork                         | 0.74 Nm                          |
| Maximum Tork                         | 2.20 Nm                          |
| Maximum Hız (Yüksüz)                 | 20 RPM                           |
| Komutasyon Tipi                      | Sinusoidal, 3 Faz                |
| Nominal Akım (rms)                   | 1.1 Amp                          |
| Vuruntu Momenti max (Cogging torque) | Max tork değerinin 2% altındadır |
| Tork Dalgalanması                    | 0.2%                             |
| DC Bara Gerilimi                     | 48V                              |
| Çalışma Sıcaklığı                    | -55 C° - +80 C°                  |
| Sıcaklık Sensörü                     | Yok                              |
| Hall Sensör                          | Yok                              |
| Stator Dış Çapı (D)                  | 70.00 mm                         |
| Rotor İç Çapı (d)                    | 36.00 mm                         |
| Stator Toplam Yüksekliği (A)         | 24.90 mm                         |
| Motor Paket Boyu (B)                 | 20.30 mm                         |

**Genel Yapı**

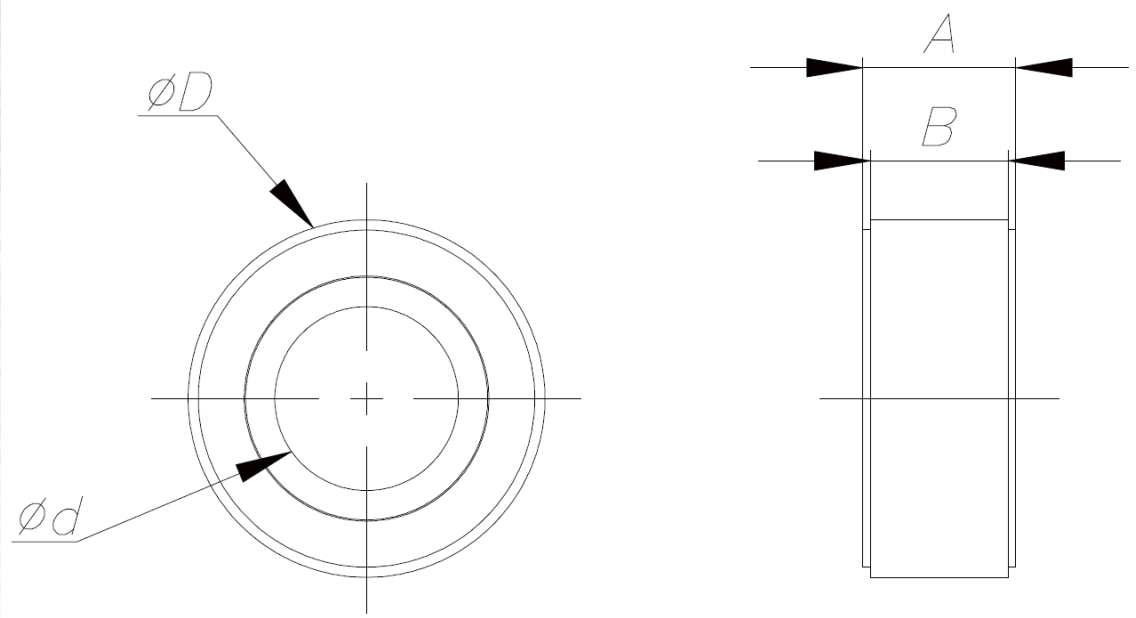

Ürün 3. kişilerin Fikri ve Sınai Mülkiyet Haklarını ihlal etmemelidir.

Ürünün yerleştirilmesi kapsamında çalışmak isteyen firmaların; ilgili alandaki deneyimlerini, referanslarını ve ürünü yerleştirebilecek yetkinlikte olduğunu anlatan en fazla iki sayfa tanıtım dokümanını [millilestirme@aselsan.com.tr](mailto:millilestirme@aselsan.com.tr) adresine göndermeleri beklenmektedir.

